

SYMA

8+

X26 *GYRO REMOTE CONTROL SERIES* **2.4G**

4-KANAŁY

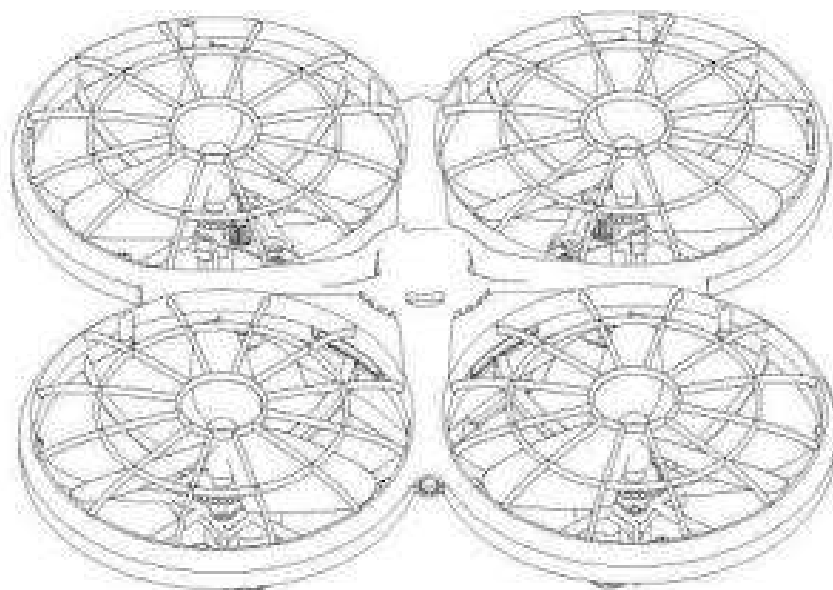

BC

INSTRUKCJA

CZUJNIK PRZEPLYWU

- Specjalna 4-osiowa struktura - szybka i zwinna. Nadaje się do latania w przestronnych pomieszczeniach i na zewnątrz.
- Wbudowany 6-osiowy żyroskop, barometr i optyczny czujnik przepływu zapewnia dokładne trzymanie pozycji.
- Można wykonywać akrobacje 360 stopni.
- Tryb HEADLESS ułatwia latanie.
- Funkcja unoszenia z ustaloną pozycją dla trybu automatycznego najechania.
- Automatyczny start i lądowanie - łatwe i bezpieczne latanie.
- Nowa funkcja dodawania przeszkód

Częstotliwość pracy nadajnika: 2.4 GHz

Maksymalna moc nadajnika: < 5 dBm

Przewodnik bezpieczeństwa

1. Proszę, trzymaj małe akcesoria z drona poza zasięgiem dzieci.
2. Ten dron jest bardzo silny. Podczas lotu po raz pierwszy unikaj gwałtownych ruchów przepustnicy. Podczas wstępowania powoli przesun drążek przepustnicy, aby uniknąć niezamierzonych uszkodzeń lub obrażeń.
3. Po zakończeniu lotu wyłącz nadajnik przed wyłączeniem drona.
4. Nie przechowuj baterii w miejscach o wysokiej temperaturze lub w pobliżu źródeł ciepła.
5. Zdecydowanie zaleca się obsługę drona w odległości 2-3 metrów od pilota i innych osób lub zwierząt. Wypadki mogą powodować niezamierzone obrażenia. Kiedy lądujesz, nie uderzaj nim w innych ludzi.
6. Konieczny nadzór osoby dorosłej, gdy dronem bawi się dziecko.
7. Nie nadające się do ponownego naładowania baterie nie powinny być ładowane; Baterie należy wkładać z odpowiednią polaryzacją; Różnych rodzajów baterii, nowych lub używanych nie powinno się mieszać.
8. Wyłącz drona / nadajnik i wyjmij baterie, gdy nie są używane.
9. Zaciski zasilania nie powinny być zwarte.
10. Jeśli nie jest używany przez więcej niż 10 dni, podejmij działania, aby wydłużyć żywotność baterii drona, zmniejszając poziom naładowania do 40% -50% jego pojemności.
11. Trzymaj z dala od wirujących noży (obracające się ostrza powodują obrażenia ciała lub uszkodzenie mienia).
12. Aby uniknąć zakłócania sygnałów kontroli ruchu lotniczego, unikaj latania dronem w odległości 5000 metrów od lotniska. Unikaj używania sprzętu RC w okresach ustalonych przez lokalne władze.
13. Używaj tylko dołączonej ładowarki.
14. Do czyszczenia produktu można użyć cieczy. Wyłącz urządzenie i odłącz ładowarkę od źródła zasilania przed czyszczeniem drona. Wykonuj rutynową kontrolę ładowarki (sprawdź: port, obudowę i inne części) regularnie. W przypadku wykrycia jakichkolwiek nieprawidłowości natychmiast przestań używać sprzętu, dopóki nie zostanie naprawiony.
15. Nie patrz bezpośrednio w diody LED drona, ponieważ może to uszkodzić twoje oczy.
16. Otwórz pokrywę baterii zabawki za pomocą śrubokręta.
17. Opakowanie musi być przechowywane, ponieważ zawiera ważne informacje.

Naprawa i konserwacja

1. Do czyszczenia produktu używaj czystej i miękkiej ściereczki.
2. Trzymaj produkt z dala od źródeł ciepła.
3. Wilgoć może spowodować uszkodzenie elektronicznych części drona.
4. Transformatory używane razem z samolotem powinny być regularnie sprawdzane, takie jak przewód, wtyczka, obudowa i inne części. W przypadku stwierdzenia jakichkolwiek uszkodzeń, należy zaprzestać używania, chyba że zostanie naprawiony lub wymieniony.

Zestaw zawiera:

- Dron
- Nadajnik
- Instrukcję
- 4x śmigła
- Ładowarkę

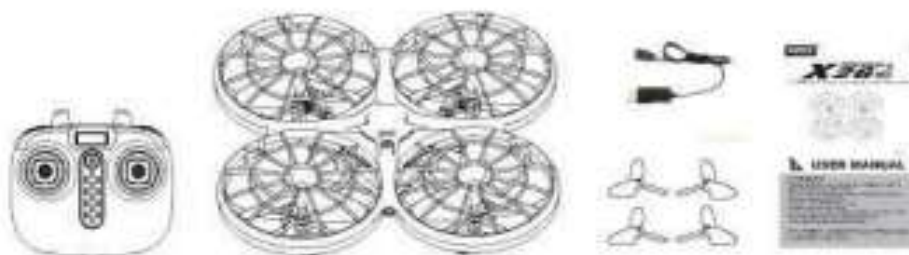

Wymiana i ładowanie baterii do drona



1. Upewnij się, że dron jest wyłączony, otwórz pokrywę baterii.

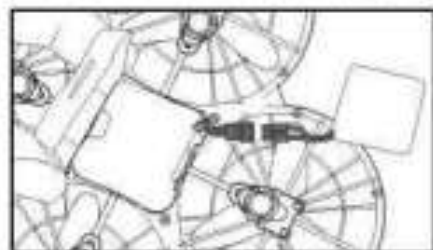

2. Odłącz wtyczkę akumulatora i wyjmij baterię.

Charge battery method:

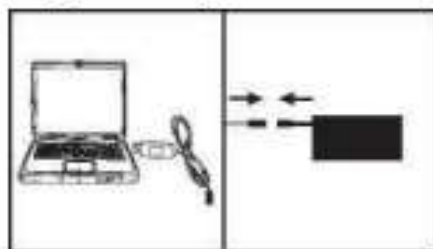

3. Podłącz port USB do komputera, następnie przewód zasilający akumulator do kabla USB. (Lampka wskaźnika świeci się tylko, gdy akumulator jest ładowany.)

Czas ładowania to około 90 minut. Czas lotu to około 6 minut.

Ważne: informacje o ładowaniu baterii. - Nie przechowuj akumulatora w miejscach o wysokiej temperaturze, takich jak źródło ognia. W przeciwnym razie może spowodować uszkodzenie akumulatora lub nawet wybuch. - Nie wkładaj baterii do wody. Przechowuj baterię w chłodnym i suchym otoczeniu - Podczas ładowania akumulatora należy unikać opuszczania miejsca ładowania. - Akumulatory należy wyjąć z zabawki przed naładowaniem. - Akumulatory należy ładować tylko pod nadzorem dorosłych. - Wyczerpane baterie powinny zostać usunięte - Uwaga: Ryzyko eksplozji w przypadku nieprawidłowej wymiany baterii. Zutylicuj baterie zgodnie z instrukcjami.

Nadajnik

Funkcje:

przycisk ON/OFF •

Lewy drążek.
Naciśnij drążek, aby przejść do trybu przycinania, pozwól drążkowi wyjść z trybu przycinania. Aby zresetować, naciśnij drążek i włącz nadajnik.

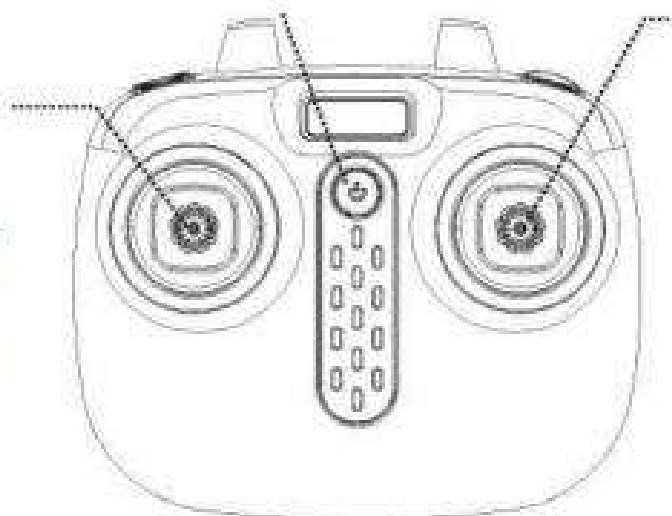

Prawy drążek.
Długie wciśnięcie spowoduje, że dron uruchomi tryb headless. Krótkie naciśnięcie spowoduje, że dron zmieni prędkość.

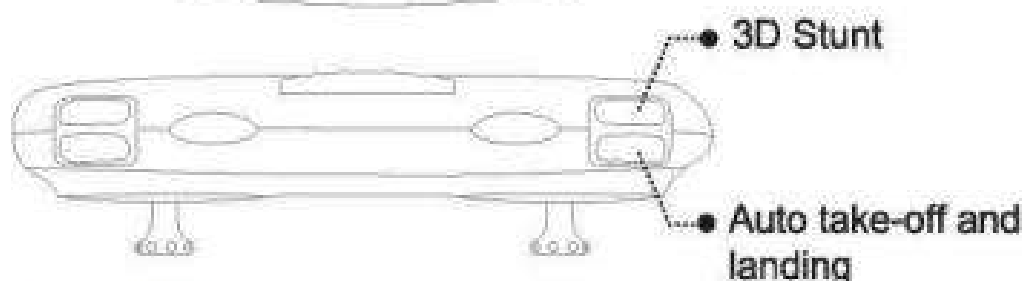

Umieszczenie baterii w pilocie:

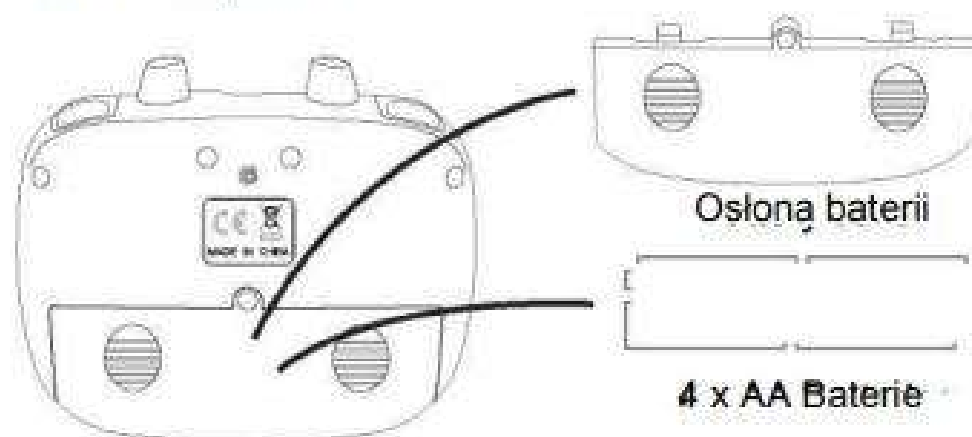

Montaż baterii nadajnika: otwórz pokrywę baterii z tyłu nadajnika. Zamontuj 4 baterie AA zgodnie ze wskazaniem polaryzacji (uwaga: baterie nie są dołączone).

A

1. Montuj tylko baterie zgodnie ze wskazaniem polaryzacji
2. Nie mieszaj nowych ze starymi bateriami.
3. Używaj tylko baterii tego samego typu.

Przygotowanie do lotu



Krok 1: Włącz nadajnik.

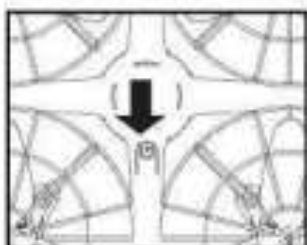

Krok 2 : Włącz drona



Krok 3: Przesuń lewy drążek (przepustnicę) całkowicie w górę. Lampki kontrolne drona będą się świecić stałym światłem, wskazując, że dron jest gotowy do pracy.

1. Jeśli dron znajdzie się poza zasięgiem kontrolnym, kontrolki drona zaczną migać powoli i po tym, jak dron powoli wyląduje.
2. Jeśli nadajnik się wyłączy lub bateria nadajnika będzie się wyczerpywać, dron powoli wyląduje. Ponownie włącz nadajnik, ponownie sparuj urządzenie i kontynuuj lot.

Metoda 1:

Popchnij lewy drążek (przepustnicę) całkowicie w dół i przytrzymaj, tak przez 2-3 sekundy, a silniki zatrzymają się.



Metoda 2:

Naciśnij oba drążki w tym samym czasie (lewy do prawego dolnego rogu i prawy do lewego dolnego rogu) i przytrzymaj przez 1 sekundę i silniki przestaną się obracać.



Metoda 3:

Po tym jak dron znajduje się w stabilnym położeniu unoszącym się, naciśnij przycisk B, a dron będzie powoli lądować. Silniki zostaną automatycznie rozbrojone.

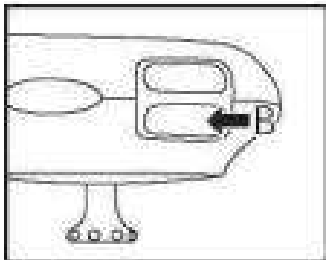

Latanie dronem

Wznieść/zejść

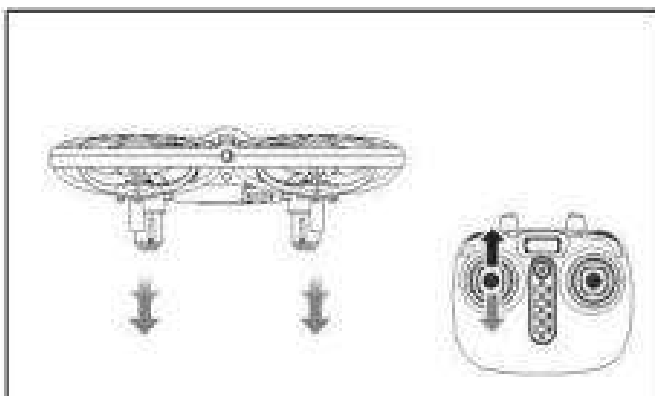

Kiedy lewy drążek zostanie przesunięty w górę/ w dół dron podniesie się/ opuści.

Do przodu/ do tyłu

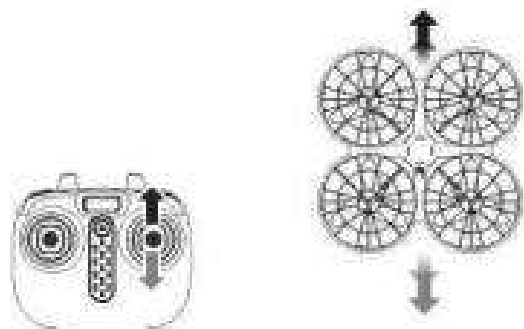

Kiedy prawy drążek zostanie przesunięty w górę/ w dół, dron będzie latał do przodu/ do tyłu.

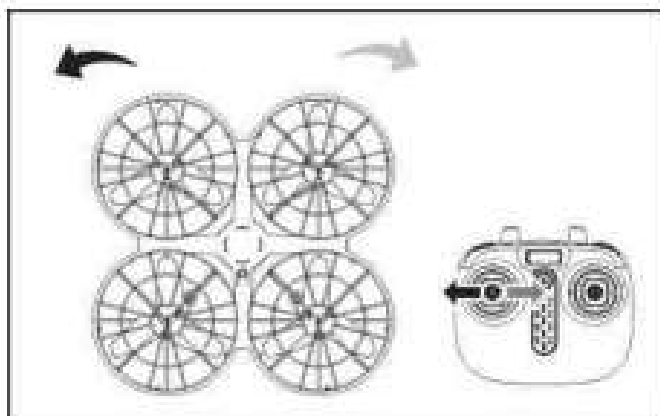

Kiedy lewy drążek zostanie przesunięty w lewo/ prawo dron obróci się w lewo / w prawo.



Kiedy prawy drążek zostanie przesunięty w lewo/ prawo dron poleci w lewo / prawo.

Przycinanie w przód/tył

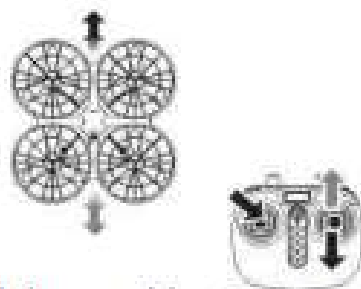

Jeśli dron szybko dryfuje w przód lub w tył podczas zawisu, należy wyregulować przód / tył. Naciśnij lewy drążek i przytrzymaj go, a następnie przesunij prawy drążek do przodu i do tyłu, aż dron zacznie się unosić normalnie.

Left/Right Trim Control

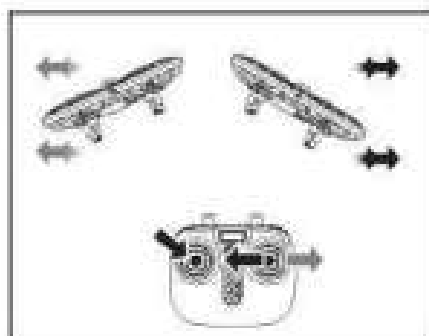

Jeśli dron szybko dryfuje w lewo / w prawo, gdy unosi się w powietrzu, należy wyregulować lewy / prawy drążek. Naciśnij lewy drążek i przytrzymaj go, po przesunięciu prawego drążka w lewo / w prawo, aż dron zacznie się unosić normalnie.

Obrót w lewo/w prawo



Jeśli dron automatycznie obraca się i leci w kierunku lewej / prawej strony podczas zawisu, naciśnij lewy joystick i jednocześnie przesunij go lekko w prawo / lewo, aby precyzyjnie dostosować kierunek. Nie puść lewego drążka sterowniczego, dopóki dron nie zacznie płynąć w stabilnym stanie.

Cechy produktu

1. Ochrona niskiego napięcia:

Kiedy napięcie akumulatora drona jest niskie, lampki kontrolne drona zaczną migać. Po tym ostrzeżeniu odeślij drona dożądanego miejsca i wyląduj.

2. Zabezpieczenie przed przepelnieniem:

Gdy dron znajdzie się w powietrzu, a śmigła zderzają się z przedmiotami lub zacinają się, ochrona przed uszkodzeniem drona zostanie uruchomiona i wylądjuje.

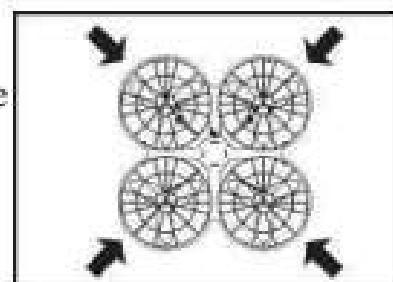

1. Kalibracja:

Umieść drona na płaskiej poziomej powierzchni, a następnie popchnij oba drążki w najniższe prawe rogi i przytrzymaj je przez 2 do 3 sekund. Kontrolki drona zaczną szybko migać. Poczekaj, aż kontrolki drona przestaną migać i ponownie zacznij (świecą) wskazując na pomyślną kalibrację.

2. Tryb niskiej / wysokiej prędkości:

Tryb niskiej prędkości jest trybem domyślnym. Aby zmienić tryb prędkości delikatnie naciśnij prawy drążek raz, nadajnik wyemituje dwa sygnały dźwiękowe wskazujące tryb wysokiej prędkości. Delikatnie naciśnij prawy drążek ponownie, a nadajnik wyemituje jeden sygnał dźwiękowy wskazujący tryb niskiej prędkości.

3. Akrobacje 3D

Po opanowaniu podstawowych umiejętności operacyjnych, możesz zacząć wykonywać akrobacje 3D w trybie wysokiej prędkości, zalecana wysokość bezpieczeństwa jest nie mniejsza niż 3 metry nad ziemią. Naciśnij przycisk 3D (górny prawy przycisk na nadajniku) i jednocześnie pchnij drążek kierunkowy całkowicie do przodu i do tyłu / w lewo i prawo. Dron wykona sztuczkę 3D do przodu / do tyłu / lewo / prawo.

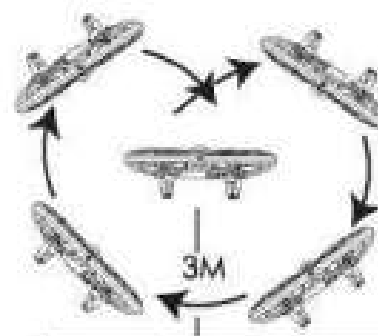

Uwaga. W pełni naładowana bateria drona zapewni najlepszą wydajność akrobacji 3D

Funkcja unikania przeszkody:

Warunki i wymagania dotyczące unikania przeszkód:

Dron musi być w trybie wolnym, aby unikać przeszkód.

W obliczu szklanych przedmiotów lub ciemnych przedmiotów, dron ma zły efekt unikania przeszkód

a nawet traci funkcję unikania przeszkód.

Efekt unikania przeszkód przed oświetleniem obiektów mogą być lepiej odzwierciedlone.

Jeśli dron leci blisko sufitu,

dron straci kontrolę.

Uwaga: Białe obiekty są najlepsze. (Nie ma funkcja unikania przeszkód przy dużej prędkości)



1. Kontrola wysokości:

Użyj lewego drążka, aby osiągnąć pożądaną wysokość.

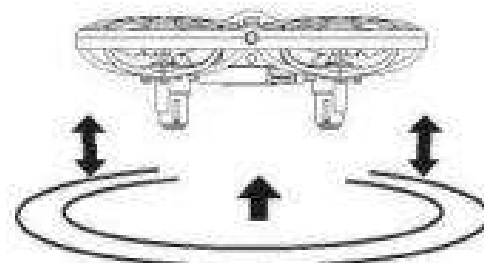

2. Tryb Headless:



1. Włącz nadajnik.

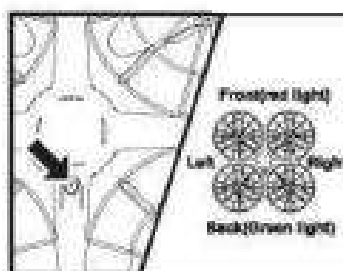

2. Włącz drona i po ustawieniu drona w kierunku do przodu.



Przesuń lewy drążek całkowicie do góry. Nadajnik wyemituje jeden długi sygnał dźwiękowy wskazujący pomyślne sparowanie i zdefiniowany kierunek jazdy do przodu.

Kalibracja



W trybie headless: skieruj drążki w dolny lewy róg. Lampki kontrolne drona zaczną migać i po 3 sekundach przestaną (zaczną świecić poprawnie), co oznacza pomyślną kalibrację.

Aktywacja/dezaktywacja tryb Headless:



Po udanym parowaniu, wciśnij prawy drążek i przytrzymaj go przez 2 sekundy, nadajnik wyemituje 3 sygnały dźwiękowe wskazujące, że tryb headless został aktywowany. Naciśnij prawy drążek i przytrzymaj go przez 2 sekundy, jak nadajnik wyemituje jeden długi sygnał dźwiękowy to znaczy, że tryb headless został dezaktywowany.

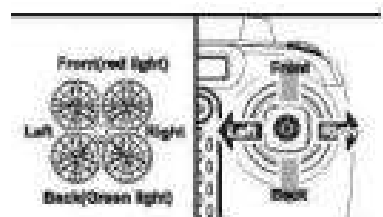

Akcesoria/ części.

Proszę przejrzeć poniższe części. Dla Twojej wygody określiliśmy każdą część i akcesoria. Części i akcesoria można nabyć za pośrednictwem lokalnych dystrybutorów.

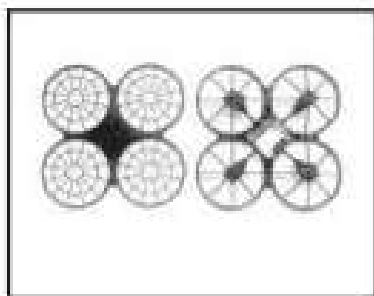

Góra i dolna obudowa

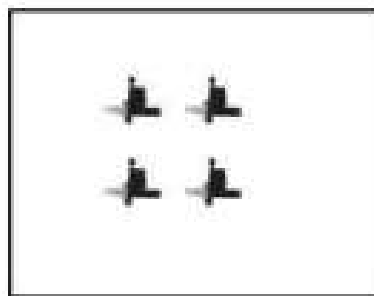

Main Frame

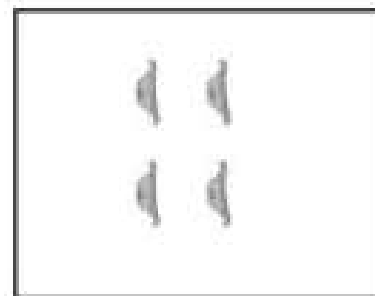

LED Light
Osłona ochronna

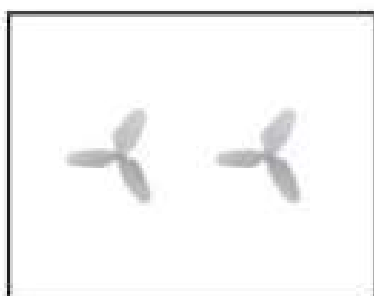

śmigła A

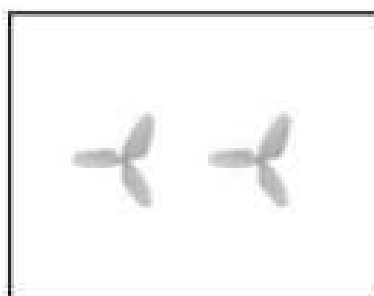

śmigła B

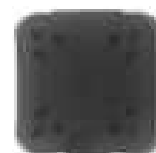

Pojemnik na baterie

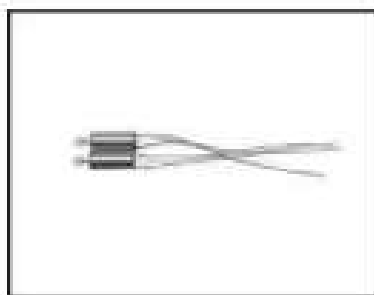

Motor A

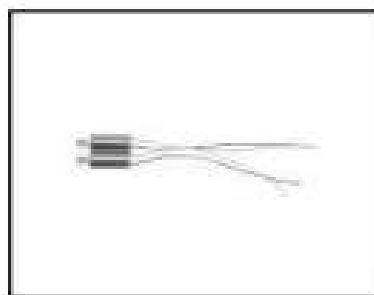

Motor B

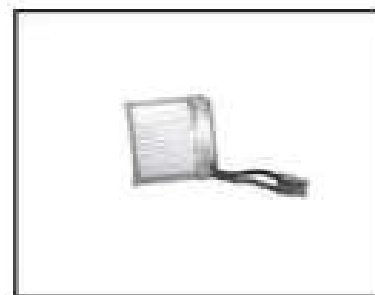

Bateria

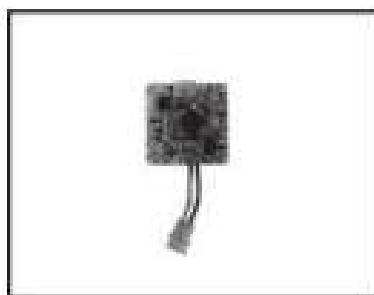

plytka

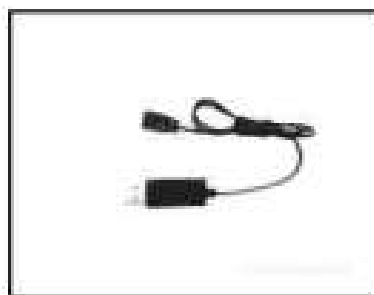

Ładowarka usb



Remote Control

Główne części

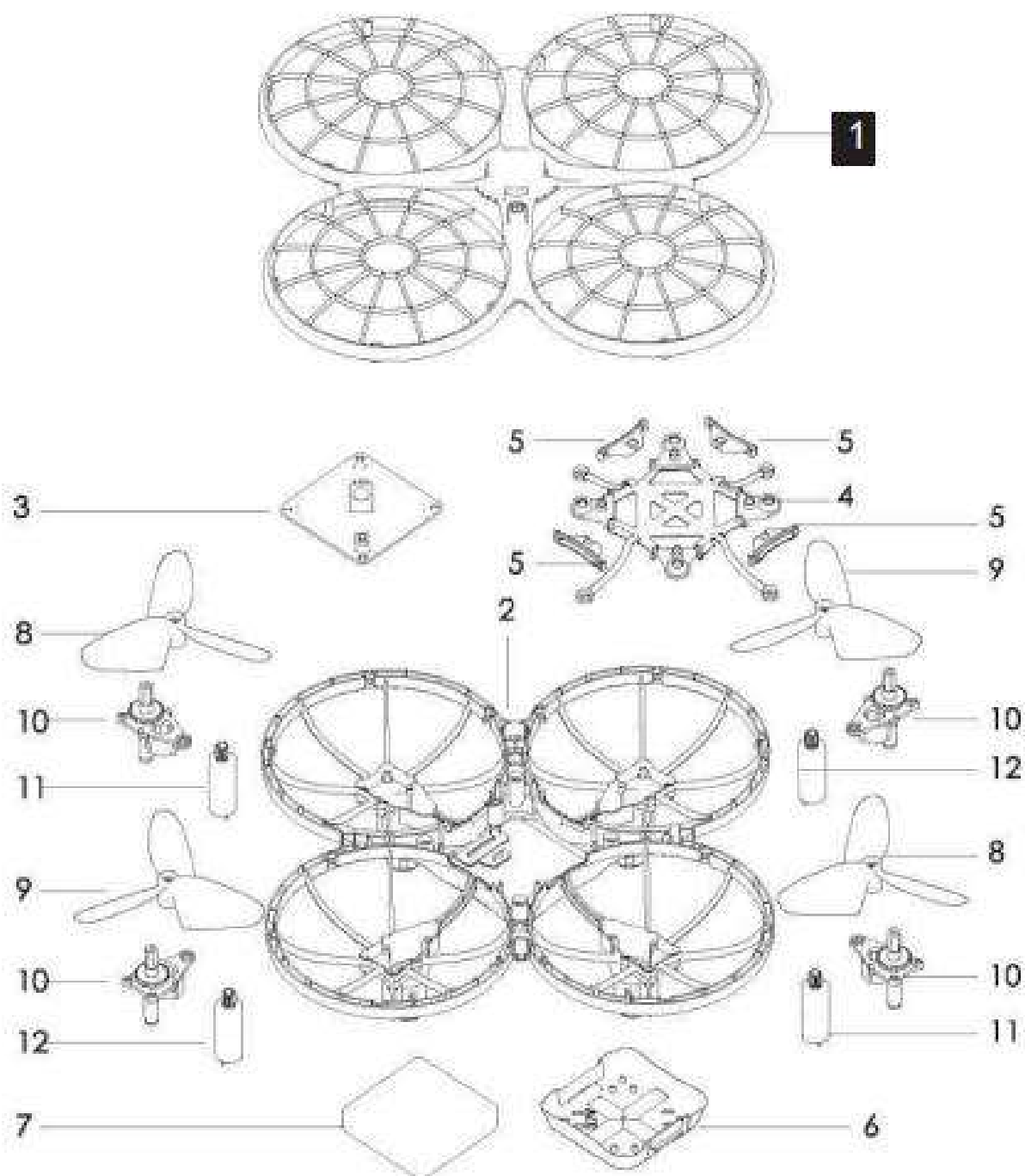

Serial number	Component/ Part Name	Quantity	Serial number	Component/ Part Name	Quantity	Serial number	Component/ Part Name	Quantity
01	górná obudowá	1	05	Oslona ochronna	4	09	śmigła B	2
02	Dolna obudowá	1	06	Pojemnik na baterie	4	10	Główna rama	4
03	plytka	1	07	Bateria	1	11	silnik A	2
04	przegroda	1	08	śmigła A	2	12	silnik B	2

Specyfikacja

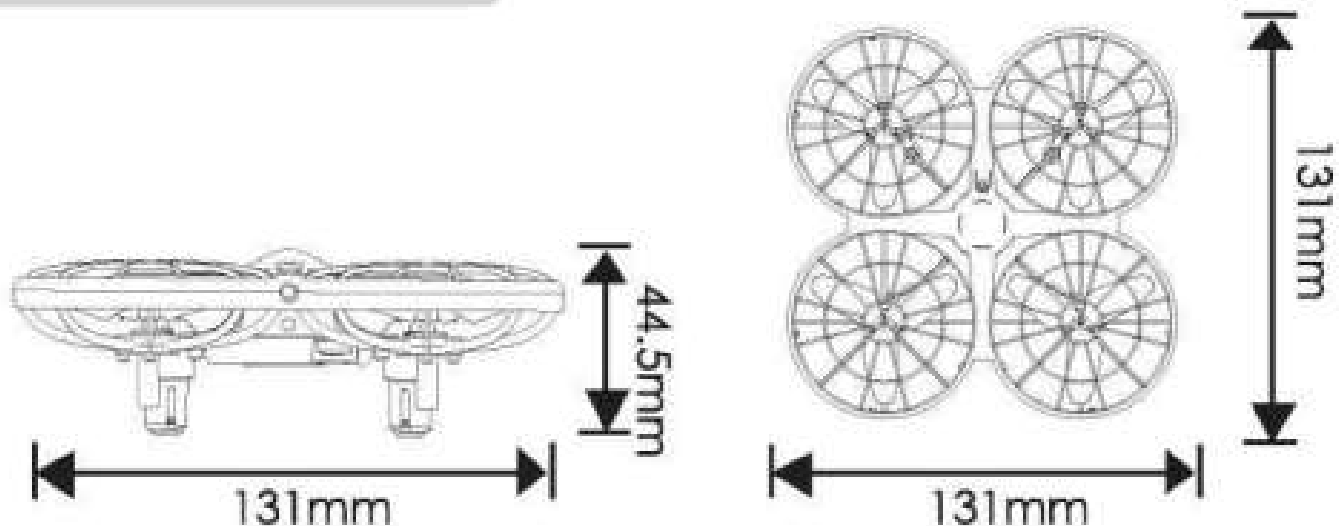

Długość drona: 131 mm Rozmiar silnika: 07
 Szerokość drona: 131 mm Akumulator: 3,7 V 380 mAh
 Wysokość drona: 44,5 mm

Rozwiązywanie problemów

Problem	Powód	Rozwiązanie
Dron nie odpowiada.	1. Dron uruchomił zabezpieczenie akumulatora niskonapięciowego. 2. Bateria nadajnika jest niska.	1. Naładuj baterię drona. 2. Zmień nadajnik
Drażki nadajnika są mało wrażliwe.	1. Bateria nadajnika jest niska. 2. Występuje inny nadajnik z tą samą częstotliwością	1. Zmień baterię nadajnika. 2. Proszę zmienić miejsce latania
Dron jest niestabilny, gdy unosi się lub szybko dryfuje w jednym kierunku	Wymagana jest kalibracja .	Wykonaj kalibrację balansu. Proszę odnieść się do strony numer 7.
Kiedy w trybie headless dron odchylony jest do przodu	Liczne awarie.	Ponownie ustawić kierunek do przodu. Proszę odnieść się do strony numer 8.
Dron nie utrzymuje ustawionej wysokości.	1. Potrzebna jest kalibracja. 2. Latanie dronem przy niesprzyjającej pogodzie.	1. Wykonaj kalibrację wagi. Proszę odnieść się do strony numer 7. 2. Unikaj latania dronem w trudnych warunkach pogodowych (silny wiatr, deszcz, śnieg, mgła itp.)

Gwarancja:

- Produkt objęty jest 24-miesięczną gwarancją
- Gwarancja nie obejmuje części eksploatacyjnych, ulegających naturalnemu zużyciu, np. śmigła, zębatki, bateria itp.
- Gwarancja nie obejmuje uszkodzeń mechanicznych spowodowanych winą użytkownika, niewłaściwym lub nieumiejętnym posługiwania się modelem
- W przypadku uszkodzenia modelu, należy go odesłać we własnym zakresie do miejsca zakupu, wraz z dołączonym dowodem zakupu
- Reklamacje bez ważnego dowodu zakupu nie będą rozpatrywane



Producent: KIK Sp. z o. o. Sp. k. Aleja 1000 – lecia Państwa Polskiego 8, 15 – 111 Białystok, Polska

kik.zakupy@ikonka.eu [Https://www.ikonka.eu/gpsr.html](https://www.ikonka.eu/gpsr.html)

Wyprodukowano w Chinach